

MR1308UAB

RECEPTOR MULTIMEDIA DIGITAL COMPATIBLE CON MP3
BLUETOOTH® HABILITADO
COMPLETAMENTE MARINIZADO
CON PUERTOS USB Y TARJETA DE MEMORIA SD,
ENTRADA AUX EN PANEL FRONTAL

12.2012

BOSS®

AUDIO SYSTEMS

3451 Lunar Court • Oxnard, CA 93030
www.bosssaudio.com
800.999.1236

Soporte técnico: www.bosssaudio.com/support



iPod® is a trademark of Apple, Inc.
registered in the U.S. and other countries.

MANUAL DEL USUARIO

MR1308UAB

RECEPTOR MULTIMEDIA DIGITAL COMPATIBLE CON MP3
BLUETOOTH® HABILITADO
COMPLETAMENTE MARINIZADO
CON PUERTOS USB Y TARJETA DE MEMORIA SD,
ENTRADA AUX EN PANEL FRONTAL



BOSS®

AUDIO SYSTEMS

BOSS Audio Systems no está afiliado a Apple, Inc.

MANUAL DE INSTRUCCIONES

RECEPTOR DE RADIO / REPRODUCTOR MP3 PARA COCHE CON SISTEMA BLUETOOTH MANOS LIBRES

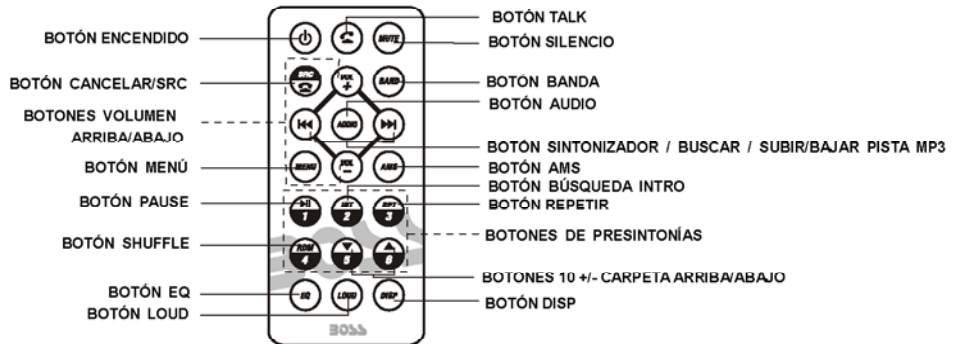
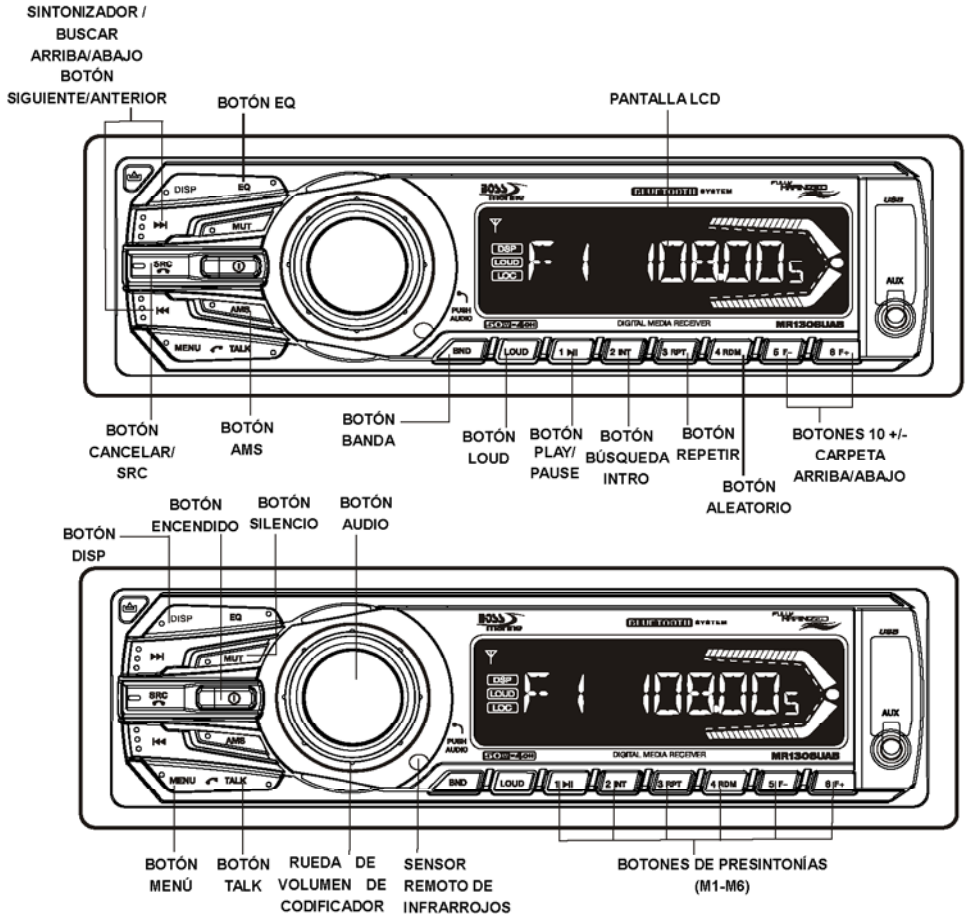

MANDO A DISTANCIA

INSTALACIÓN

- Antes de la instalación final, conecte el cableado provisionalmente y asegúrese de que todo funcione correctamente.
- Utilice solo piezas incluidas con la unidad para asegurarse de realizar una instalación correcta. El uso de piezas no autorizadas puede provocar fallos de funcionamiento.
- Este producto debe ser instalado por un proveedor autorizado para que la garantía mantenga su validez.
- Instale la unidad donde no invada el espacio del conductor y no cause daños al pasajero en caso de detención repentina, como en una parada de emergencia.
- Evite instalar la unidad donde pueda recibir altas temperaturas, como a causa de la luz solar directa, aire caliente o calefacción, o donde haya polvo, suciedad o excesiva vibración.
- Asegúrese de retirar el panel frontal antes de instalar la unidad.

MONTAJE DIN FRONTAL/TRASERO

Esta unidad puede ser instalada de forma Frontal (montaje DIN frontal convencional) o Trasera (montaje DIN trasero, utilizando los orificios de tornillos de rosca a los lados del chasis de la unidad). Para más detalles, consulte los siguientes métodos de instalación A y B ilustrados.

- MONTAJE DIN FRONTAL (Método A)

Instalación de la unidad

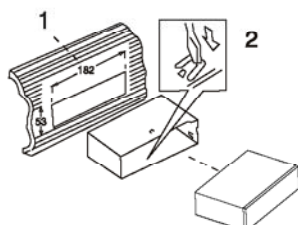

1. Salpicadero
2. Soporte

Tras insertar la semi funda en el salpicadero, elija las pestañas apropiadas según el grosor del material del salpicadero y dóblelas hacia dentro para fijar el soporte en su lugar.

Retirando la unidad

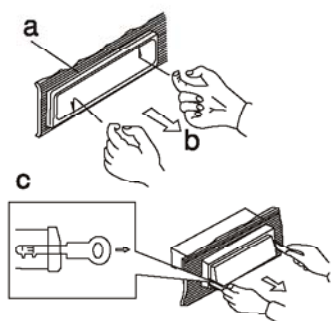

- a. Marco
- b. Introduzca los dedos en la ranura en la parte frontal del marco y tire hacia fuera para retirar el marco (cuando vaya a colocar de nuevo el marco, apoye el lado con ranura abajo y fijelo).
- c. Inserte las palancas suministradas con la unidad en las ranuras a ambos lados de la unidad como se muestra en la imagen hasta que hagan clic. Tirando de las palancas podrá retirar la unidad del salpicadero.

- MONTAJE DIN TRASERO (Método B)

Instalación usando los orificios para tornillos en los laterales de la unidad.

Enganchando la unidad al soporte de montaje para radio de fábrica.

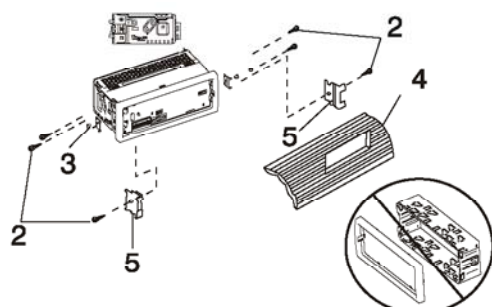

1. Seleccione una posición donde los orificios de los tornillos del soporte y los orificios de los tornillos de la unidad principal queden alineados (ajustados) y apriete los tornillos en los 2 sitios a cada lado.
2. Tornillo
3. Soporte de montaje para radio de fábrica
4. Salpicadero o Guanterera
5. Gancho (Retirar esta parte)

Nota: la caja de montaje, el aro embellecedor externo y la semi funda no se utilizan en el método de instalación B.

2. PANEL DE CONTROL DESMONTABLE (P.C.D.)

Retirando el Panel de Control Desmontable (P.C.D.)

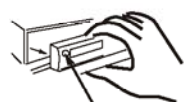

BOTÓN DE LIBERACIÓN DEL PANEL

1. Apaque la unidad
2. Presione el botón de liberación del P.C.D.
3. Retire el P.C.D.

Fijando el P.C.D.

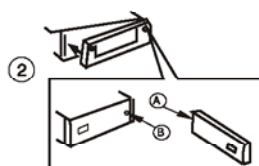

1. Fije primero el panel en el lado derecho, con el punto B de la unidad principal tocando el punto A del P.C.D. (como se muestra en la imagen).
2. A continuación presione el lado izquierdo del P.C.D. hacia la unidad principal hasta escuchar un clic.

PRECAUCIÓN

- NO inserte el P.C.D. desde el lado izquierdo, podría dañarlo.
- El P.C.D. puede sufrir daños fácilmente a causa de impactos. Una vez retirado, colóquelo en un estuche protector y tenga cuidado de no dejarlo caer ni provocarle fuertes impactos.
- Al presionar el botón de liberación y desbloquear el P.C.D., las vibraciones del coche podrían hacerlo caer. Para prevenir daños sobre el P.C.D., guárdelo siempre en un estuche protector tras soltarlo.
- El conector trasero que conecta la unidad principal y el P.C.D. es una pieza muy importante. Tenga cuidado de no dañarlo presionando sobre el mismo con las uñas, bolígrafos, destornilladores, etc.

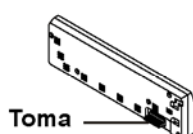

Nota:

Si el P.C.D. está sucio, limpie la suciedad solo con un paño suave y seco. Use un bastoncillo de algodón humedecido en alcohol isopropílico para limpiar la toma de la parte trasera del P.C.D.

PANEL DE CONTROL DESMONTABLE (P.C.D.)

Retirando el Panel de Control Desmontable

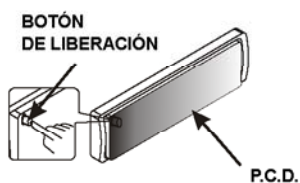

1. Apague la unidad.
2. Presione el botón de liberación del panel.

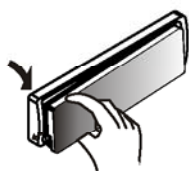

3. Retire el P.C.D.

Fijando el Panel de Control Desmontable (P.C.D.)

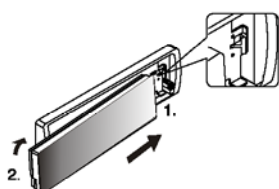

1. Inserte el lado derecho del P.C.D. en la unidad principal.

NOTA: El P.C.D. debe unirse en la junta de T.

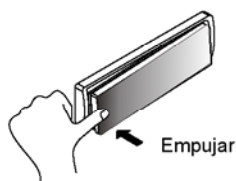

2. Presione el P.C.D. sobre el lado izquierdo a la altura de la mitad del P.C.D. hasta oír un clic.

PRECAUCIÓN

- NO inserte el P.C.D. desde el lado izquierdo, podría dañarlo.
- El P.C.D. puede sufrir daños fácilmente a causa de impactos. Una vez retirado, colóquelo en un estuche protector y tenga cuidado de no dejarlo caer ni provocarle fuertes impactos.
- Al presionar el botón de liberación y desbloquear el P.C.D., las vibraciones del coche podrían hacerlo caer. Para prevenir daños sobre el P.C.D., guárdelo siempre en un estuche protector tras soltarlo.
- El conector trasero que conecta la unidad principal y el P.C.D. es una pieza muy importante. Tenga cuidado de no dañarlo presionando sobre el mismo con las uñas, bolígrafos, destornilladores, etc.

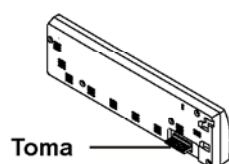

Nota:

Si el P.C.D. está sucio, limpie la suciedad solo con un paño suave y seco. Use un bastoncillo de algodón humedecido en alcohol isopropílico para limpiar la toma de la parte trasera del P.C.D.

CONEXIÓN ELÉCTRICA

- Asegúrese de que la batería de su coche consista en un sistema de 12 voltios (6 celdas) tierra negativa (si no es así, necesitará un convertidor).
- Antes de iniciar las conexiones del cableado, desconecte el suministro de energía quitando el fusible de la caja de fusibles.
- Conecte el cable de alimentación a uno de los terminales adicionales de la caja de fusibles.
- Conecte el cable de tierra negro a una parte metálica del coche. Es importante que se realice un buen contacto.
- Realice otras conexiones de cableado como se ilustra.
- Si su coche no tiene conector ISO, puede conseguirlo en cualquier tienda de accesorios para vehículos.

Nota: EL CABLEADO U OPERACIÓN INCORRECTOS ANULARÍA LA GARANTÍA DE ESTA UNIDAD.

(PARTE TRASERA DE LA UNIDAD DEL VEHÍCULO)

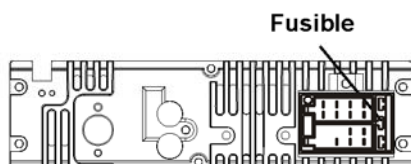

Sustitución del Fusible:

Para sustituir el fusible, extraiga el fusible fundido de la toma. Inserte uno nuevo de igual clasificación.

OPERACIÓN GENERAL

BOTÓN ENCENDIDO/APAGADO (Ⓢ)

Presione el botón de ENCENDIDO o cualquier otro botón de la parte frontal de la radio para encender la unidad.

Presione otra vez el botón de ENCENDIDO para apagar la unidad.

BOTÓN SILENCIO

Presione el botón de silencio para silenciar momentáneamente el volumen de sonido, en la pantalla se mostrará "Mute". Presione otra vez el botón de silencio para restaurar el volumen al estado anterior.

BOTÓN SELECCIÓN DE AUDIO (RUEDA GIRATORIA DE CONTROL DE VOLUMEN)

Presione este botón para seleccionar la función de audio deseada.

VOLUMN (VOL)->GRAVES (BAS)->AGUDOS (TRE)->BALANCE (BAL)->FADER (FAD)
Gire el Control de Volumen para ajustar el nivel deseado en 3 segundos.

BOTÓN MENÚ

Presione el botón MENU para navegar a través de los elementos del menú, mientras que el elemento del menú deseado esté siendo mostrado, use el control de Volumen para ajustar la función seleccionada:

- MODO LOC/ DX

Use este modo para cambiar entre modo de sintonización Local o Distante (DX). El modo local mejora la recepción en algunas zonas donde la señal es bastante fuerte.

- AJUSTE DE BIP (BEEP ON / OFF)

BEEP OFF: desactiva el tono de bip audible cuando se accede a cualquier función.

BEEP ON: activa el tono de bip audible.

- CAMBIO ENTRE FRECUENCIA DE ESTADOS UNIDOS Y EUROPA

En modo Radio, presione el botón MENU hasta que se muestre "AREA USA" o "AREA EUR". Gire la rueda de volumen para cambiar entre la frecuencia de USA y EUR (Europa). Déjela durante 3-4 segundos hasta que el menú de la frecuencia elegida se reanude, o presione cualquier botón para continuar realizando operaciones. Cada vez que se selecciona la frecuencia de área deseada, la frecuencia y la sintonización pasarán al ajuste correspondiente automáticamente.

BOTÓN EQ (ECUALIZADOR PREESTABLECIDO)

DSP OFF->CLASSIC->POP->ROCK

En modo DSP OFF el ecualizador preestablecido será controlado ajustando Graves / Agudos.

BOTÓN LOUD (SONORIDAD)

Use este control de SONORIDAD para aumentar la salida de graves.

RUEDA GIRATORIA DE VOLUMEN DE CODIFICADOR

Cuando la función de menú no esté activada, gire esta rueda para cambiar el nivel de volumen.

Cuando la función de menú esté activada, gire esta rueda para navegar entre los diferentes elementos del menú.

BOTÓN SRC

- Presione este botón para seleccionar diferentes fuentes de entrada, la secuencia es:

- A) Modo sintonizador (Radio)
- B) USB (solo si se introduce una unidad USB)
- C) SD / MMC (solo si se introduce una tarjeta SD o MMC)
- D) AUX IN
- E) MODO BT (solo si la unidad está vinculada a un teléfono móvil)

PRIORIDAD DE FUENTES DE ENTRADA

- Cuando se introduzca un dispositivo USB o SD/MMC, la unidad cambiará automáticamente a modo USB o SD/MMC, sin importar en qué modo esté la unidad. En modo USB o SD/MMC, si el dispositivo USB o SD/MMC es extraído, la unidad cambiará automáticamente a modo radio.

ENTRADA AUX FRONTAL

Conecte el dispositivo externo a la toma frontal de 3.5mm en el panel frontal, a continuación presione el botón Mode para seleccionar modo Aux. Presione otra vez el botón Mode para cancelar el modo Aux y volver al modo anterior.



BOTÓN DISP

Presione el botón DISP una vez para mostrar el estado de reproducción actual (p.ej.: Frecuencia de Radio/AUX/ Información musical (Tiempo transcurrido y ID3) de Reproducción USB /SD-MMC).

- Durante la reproducción USB / SD-MMC, el tiempo transcurrido y la etiqueta ID3 de la pista en reproducción se mostrará en forma secuencial.

BOTÓN ALMACENAMIENTO EN MEMORIA AUTOMÁTICO / BÚSQUEDA PRESINTONÍA (AMS)

1. **BÚSQUEDA PRESINTONÍA:** Presione el botón AMS brevemente para entrar en modo Búsqueda de Presintonía, buscará todas las estaciones preestablecidas en la memoria, podrá oír cada estación durante unos 10 segundos.
2. **ALMACENAMIENTO AUTOMÁTICO EN MEMORIA:** Presione el botón AMS de forma mantenida para entrar en modo Almacenamiento Automático, esta función buscará automáticamente en la banda sintonizada e introducirá hasta las 6 estaciones más fuertes en las 6 presintonías. Para detener Almacenamiento Automático y Búsqueda, presione de nuevo el botón AMS.

BOTÓN SINTONIZACIÓN ARRIBA/ABAJO (◀◀▶▶)

Presione este botón para buscar estaciones de radio.

BOTÓN BANDA

Presione este botón para cambiar entre las bandas FM1, FM2, FM3, MW1, MW2 (AM).

BOTÓN RESET

El botón RESET se encuentra en el panel frontal (como se muestra en la imagen). Para presionarlo utilice verticalmente un bolígrafo o un objeto metálico que lo activará. El botón reset se activará por los siguientes motivos:

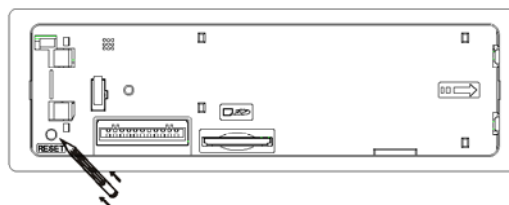

- Instalación inicial de la unidad cuando el cableado ha sido completado.
- Ningún botón de función responde.
- Símbolo de error sobre la pantalla.

Nota: Si la unidad no puede funcionar con normalidad una vez restaurada, use un bastoncillo de algodón humedecido en alcohol isopropílico para limpiar la toma en la parte trasera del panel de control.

PANEL DE PANTALLA DE CRISTAL LÍQUIDO (LCD)

El panel LCD muestra la frecuencia, tiempo y funciones activadas.

NOTA:

Una característica del panel LCD es que si se encuentra a una temperatura fría durante un largo periodo de tiempo, necesitará más tiempo para iluminarse que en condiciones normales, además, la visibilidad de los números sobre el LCD se reducirá ligeramente. La lectura del LCD volverá a ser normal cuando la temperatura suba a un rango normal.

BOTONES DE PRESINTONÍAS (M1-M6)

Puede almacenar y acceder a seis estaciones de radio preestablecidas presionando los botones M1-M6.

PARA ALMACENAR UNA ESTACIÓN:

- 1) seleccione una banda (si es necesario)
- 2) seleccione una estación mediante el botón de sintonización arriba / abajo.
- 3) mantenga presionado el botón de presintonía en el que quiera almacenar la estación durante al menos 2 segundos. El número preestablecido se mostrará en la pantalla acompañado de un bip.

PARA ACCEDER A UNA PRESINTONÍA:

- 1) seleccione una banda (si es necesario)
- 2) presione un botón preestablecido brevemente para acceder a la estación almacenada en él.

OPERACIONES MP3/SD/USB

BOTÓN M1) PLAY/PAUSE Y PRIMERA PISTA

Presione este botón brevemente para pausar la reproducción MP3, presiónelo de nuevo para cancelar la pausa.

BOTÓN M2) BÚSQUEDA INTRO

Presione este botón para seleccionar la función de Búsqueda Intro, se reproducirán de forma secuencial los 10 primeros segundos de cada pista hasta que se vuelva a presionar este botón, entonces se recuperará la reproducción normal en la pista en la que se encuentre.

BOTÓN M3) REPETICIÓN

Presionando este botón se activará la función Repetición en el siguiente orden:

Repeat On→Repeat Off

BOTÓN M4) REPRODUCCIÓN ALEATORIA

Cuando se seleccione el modo Reproducción Aleatoria, las pistas serán reproducidas de forma aleatoria, presione otra vez este botón para cancelar el modo Reproducción Aleatoria.

BOTÓN PISTA ARRIBA Y PISTA ABAJO (⏮⏭)

En modo de reproducción normal, presione el botón Pista Arriba durante menos de 1 segundo para saltar la reproducción a la pista siguiente, o presione el botón Pista Abajo durante menos de 1 segundo para ir al principio de la pista que esté siendo reproducida, vuelva a presionarlo para saltar a la pista anterior.

Cuando cualquiera de estos botones sea presionado durante más de 1 segundo, el reproductor MP3 entrará en modo Cue/Review (en espera/rebobinado), será indicado mediante el destello del número de pista en el LCD. Cuando se suelte el botón, se volverá a la reproducción normal.

OPERACIONES DE TARJETA MMC/SD Y DISPOSITIVO USB

INICIAR EL MODO DISPOSITIVO USB

1. La toma USB se encuentra accesible como se muestra en la imagen 1 (P.1).

2. Conecte la unidad / dispositivo USB completamente como se muestra en la imagen 2 (P.2) y la pantalla mostrará USB-LOAD para indicar que la unidad / dispositivo USB está siendo correctamente conectada y la descarga ha empezado.

3. No importa en qué fuente de entrada se encuentre la unidad (SINTONIZADOR, SD/MMC, AUX, etc.), una vez que la unidad / dispositivo USB esté siendo conectada a la unidad principal, esta cambiará automáticamente a modo USB.

4. El funcionamiento de la reproducción de todos los archivos del USB será igual que el de reproducción de archivos MP3.

Advertencia: El peso o tamaño excesivo de la unidad / dispositivo USB podría causar daños permanentes y graves en la unidad y podría imposibilitar el acceso a los botones del panel frontal. El usuario deberá usar un cable de extensión (proporcionado por el fabricante del dispositivo USB) para conectar a la toma USB y evitar así cualquier daño.

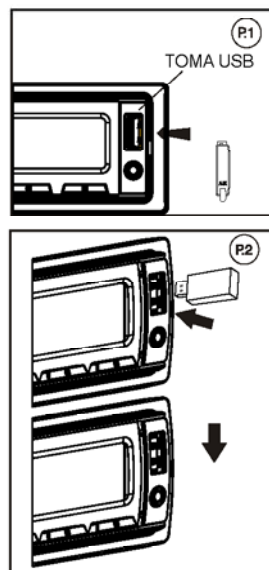

PARA DETENER LA REPRODUCCIÓN USB

1. Si la unidad / dispositivo USB es desconectada, la unidad principal cambiará automáticamente a modo radio. El usuario también puede usar el botón SRC para cambiar a otro modo.

2. El usuario puede usar el botón SRC para seleccionar modo USB (solo si la unidad / dispositivo USB se encuentra introducida en la unidad) o cualquier otro modo cuando se encuentre en uno diferente.

ESPECIFICACIONES USB

* SOPORTA MÁXIMO MEMORIA FLASH USB DE 32G

* SOPORTA MÁXIMO 9999 CANCIONES

* SOPORTA DISPOSITIVO USB 1.1

* SOPORTA DISPOSITIVO USB 2.0

(MISMA VELOCIDAD DE TRANSFERENCIA QUE VER 1.1)

* GESTOR DE ARCHIVOS: FAT12/FAT16/FAT32

* ALIMENTACIÓN: MÁXIMO 500mA

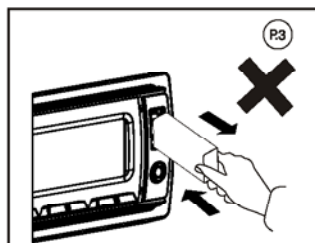

PRECAUCIÓN

1. Desconecte siempre el USB de la unidad con cuidado, el uso de excesiva fuerza provocará daños permanentes y graves en la unidad principal y la unidad / dispositivo USB.

COMPATIBILIDAD

Debido al rápido cambio de la tecnología, esta unidad principal podrá ser o no compatible con las unidades / dispositivos USB disponibles con la tecnología por venir, especialmente aquellas unidades / dispositivos USB que requieren la instalación de controladores. Escoja siempre una unidad / dispositivo USB compatible con esta unidad.

NOTA:

Esta unidad no es compatible con discos duros portátiles.

INICIAR MODO SD/MMC

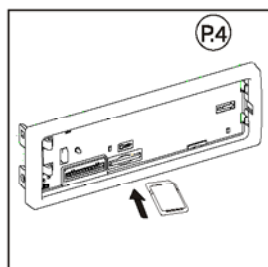

1. La ranura de tarjeta SD/MMC se encuentra en la parte superior del panel frontal como se indica en (P.4).
2. Inserte la tarjeta SD/MMC en la ranura de tarjeta en la dirección correcta hasta oír un clic.
3. La pantalla mostrará SD-MMC para indicar que la tarjeta SD o MMC ha sido insertada correctamente. Una vez insertada la tarjeta SD o MMC, los archivos MP3 serán cargados automáticamente y se iniciará la reproducción.
4. No importa en qué fuente de entrada se encuentre la unidad (Sintonizador, USB, AUX, etc.), una vez que la tarjeta SD o MMC sea insertada en la unidad, esta cambiará automáticamente a modo SD / MMC.
5. El funcionamiento de reproducción de todos los archivos de la tarjeta SD/MMC será igual que el de la reproducción de archivos MP3 normal.

PARA DETENER LA REPRODUCCIÓN DE TARJETA SD/MMC

1. Presione sobre el extremo de la tarjeta SD o MMC para expulsar la tarjeta SD o MMC. Una vez que la tarjeta SD o MMC haya sido extraída, la unidad cambiará automáticamente al modo anterior.
2. El usuario puede usar el botón SRC para seleccionar modo SD / MMC (solo si la tarjeta SD o MMC se encuentra introducida en la unidad) o cualquier otro modo cuando se encuentre en uno diferente.

ESPECIFICACIONES SD/MMC

- * SOPORTA MÁXIMO MEMORIA FLASH USB DE 32G
- * SOPORTA MÁXIMO 9999 CANCIONES
- * SOPORTA GESTOR DE ARCHIVOS FAT12/FAT16/FAT32

PRECAUCIÓN

2. Asegúrese de insertar la tarjeta SD o MMC en la dirección/orientación correcta como se indica en la imagen 6 (P.5). Una introducción incorrecta provocaría daños permanentes y graves en la unidad principal y la tarjeta SD o MMC.

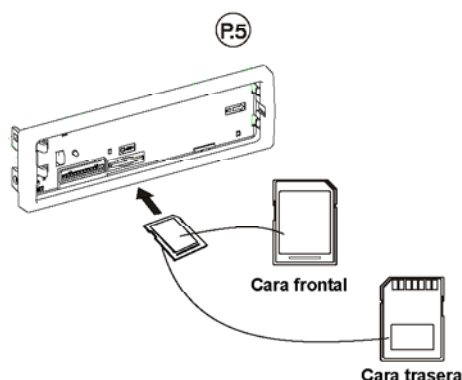

OPERACIONES MP3 (ARCHIVOS MP3/SD/MMC/USB)

Carga de Archivo MP3 (Unidad MMC/SD/USB)

Durante la reproducción MP3, sobre el LCD se mostrará el Número de Pista y el Tiempo Transcurrido de la pista que esté siendo reproducida. Si el disco no es compatible con ID3, presione el botón DISP para mostrar el tiempo transcurrido y la etiqueta de ID3 de la pista actual. Se mostrarán las siguientes categorías de etiqueta ID3:

1. Nombre de pista SONG
2. Nombre de título TITLE
3. Nombre de artista ARTIST
4. Nombre de álbum ALBUM
5. Nombre de carpeta DIR

Navegación por las Carpetas y Pistas

Existen cuatro formas de seleccionar sus carpetas/pistas favoritas.

1. Mediante el Botón Pista Arriba/Abajo (◀◀▶▶)

Presione el botón pista arriba/abajo para saltar las pistas en las que se encuentre.

2. Botón 10- Pista Arriba/Abajo

Presione el botón Carpeta arriba (M6)/F+ o Carpeta abajo (M5)/F- durante más de 1 segundo para saltar 10 pistas.

3. Carpeta Arriba/Abajo

Presione el botón Carpeta arriba (M6)/F+ o Carpeta abajo (M5)/F- brevemente para saltar carpetas.

4. NAVEGACIÓN A TRAVÉS DE LOS DIRECTORIOS Y PISTAS

En modo de reproducción MP3, presione una vez el botón menú AMS, la pantalla mostrará TRK-SCH, a continuación gire la rueda de Volumen de Codificador para seleccionar directamente el número de pista deseado,

A continuación pulse la rueda de volumen para confirmar.

OPERACIÓN DE MODO BLUETOOTH

INSTRUCCIONES DE FUNCIÓN MANOS LIBRES

1. VINCULÁNDOLO CON SU TELÉFONO (VINCULACIÓN)



Antes de usar su Sistema MANOS LIBRES para coche, necesita vincularlo con su teléfono móvil.

1. El equipo Bluetooth de la unidad principal entrará automáticamente en modo vinculación cuando sea ENCENDIDA.
2. Configure su teléfono Bluetooth para encontrar BOSS AUDIO
3. Su teléfono encontrará BOSS AUDIO

Seguidamente su teléfono le preguntará si quiere vincularlo. Acepte presionando Sí o OK en el teléfono y confirme con la contraseña o PIN=0000 (4 ceros). Su teléfono le confirmará cuando la vinculación haya sido completada.

En caso de no completar la vinculación con éxito, repita los pasos 1 a 3.

2. OPERACIÓN

- Aceptar llamada: haga un clic en el botón TALK al recibir una llamada para aceptarla.
- Rechazar llamada: haga clic en CANCEL (SRC ) o (STOP) en el mando a distancia al recibir una llamada para rechazarla.
- Finalizar llamada: haga un clic en el botón SRC  durante la comunicación o al marcar una llamada saliente para colgar.
- Desconectar llamada: para cancelar el modo BT haga clic en el botón TALK durante unos 1.5 segundos cuando no esté en modo comunicación. Se desconectará y en la pantalla se mostrará BT OFF.
- Reconectar llamada: haga clic de nuevo en el botón TALK en Estado Desconectado. La conexión volverá a realizarse y en la pantalla se mostrará CONNECT & BT ON.
- Transferir llamada (modo Privado): haga clic en el botón TALK durante unos 1.5 segundos en el momento de la comunicación, transfiere la llamada al teléfono, haga clic otra vez en el botón TALK para transferir la llamada al Bluetooth.
- Respuesta Automática (depende de las características del teléfono móvil): consulte el manual de su teléfono móvil acerca de la configuración para respuesta automática con manos libres.
- Ajustar volumen: el usuario puede usar Volumen arriba/abajo para ajustar el nivel del volumen.

3. LO QUE PUEDE MOSTRAR LA PANTALLA DURANTE MODO DE LLAMADA ENTRANTE/SALIENTE

LLAMADA ENTRANTE

- Cuando existe una llamada entrante, la pantalla mostrará el número de teléfono entrante. Si la llamada entrante no contiene número de quien llama, el LCD mostrará 00000000, el usuario puede presionar brevemente el botón TALK para responder/ aceptar la llamada y la pantalla de Conversación será mostrada cuando la llamada sea respondida.
- Para finalizar la conversación, presione CANCEL (SRC ) o (STOP) en el mando a distancia y en la pantalla se mostrará "Colgado". La unidad y la pantalla LCD cambiarán al modo anterior automáticamente.

LLAMADA SALIENTE

- El usuario puede usar su teléfono móvil o mando a distancia para marcar y realizar una llamada. Una vez que el usuario empiece a marcar, la pantalla mostrará **MARCANDO**.
- La salida de sonido del modo en que se encuentre SOLO será silenciado tras presionar el botón TALK como confirmación para marcar la llamada saliente.
- Durante el modo conversación, la pantalla LCD mostrará el tiempo de conversación.
- Para finalizar la conversación, presione el botón CANCEL (SRC ) o (STOP) en el mando a distancia y en la pantalla se mostrará "Colgado". La unidad y la pantalla LCD cambiarán al modo anterior automáticamente. El silencio del modo anterior será cancelado al mismo tiempo.

4. AVISO BLUETOOTH

- Antes de empezar a usar nuestra UNIDAD PRINCIPAL Bluetooth, vincule la unidad con su teléfono móvil. Consulte el apartado sobre VINCULACIÓN para asegurarse la mejor recepción de Vinculación y Reconexión. Asegúrese de que la batería del teléfono esté completamente cargada al realizar vinculación o reconexión.
- Cada vez que encienda la unidad, esta se volverá a conectar automáticamente al teléfono móvil.
- Presionando el botón TALK, la unidad iniciará la Reconexión Automática. En algunas condiciones, el usuario necesitará volver a conectar manualmente, por ejemplo en los siguientes:
 - Si el teléfono móvil está fuera del alcance (a 2 metros de la unidad principal), la unidad se desconectará del teléfono móvil.
 - Si el usuario quiere volver a conectar, tendrá que hacerlo manualmente.
 - El símbolo (...) de Bluetooth y el símbolo conectado (< / >) en el teléfono móvil serán diferentes de uno a otro. Consulte las especificaciones correspondientes.
 - Cuando cuelgue el teléfono, la unidad principal volverá al modo anterior (radio, SD u otro modo).
- Algunas marcas de teléfonos móviles como Sony Ericsson tienen la opción "Modo Ahorro de Energía" cuando el modo Bluetooth está activado. **NO ACTIVE** el modo de ahorro de energía cuando lo esté utilizando con esta unidad principal, podrían tener lugar algunos fallos en la comunicación al estar activado este modo.
- Para asegurarse una conversación con la mejor calidad / funcionamiento, mantenga siempre la conversación a una distancia de 1 metro de la unidad principal.
- Algunos teléfonos móviles soportan la función TONO DE LLAMADA EN BANDA, como los Motorola o Nokia. En este caso, el tono de llamada entrante será el mismo que el tono de llamada del teléfono móvil. Pero algunos teléfonos móviles como los Sony Ericsson no admiten esta función. El tono de llamada será el estándar de la unidad principal.
- Al usar la marcación por voz, asegúrese de que el teléfono y la unidad principal estén a al menos 3 metros el uno del otro. Asegúrese también de que su teléfono móvil soporte la función de marcación por voz. Consulte al proveedor de su teléfono si desea conocer más sobre la operación de la marcación por voz.
- Si el usuario desea desconectar la unidad principal del teléfono móvil, debe hacer clic una vez de forma mantenida sobre el botón TALK o desconectar la conectividad Bluetooth en el teléfono móvil.

ESCUCHAR MÚSICA CON BOSS AUDIO EN MODO DE AUDIO BT

- BOSS AUDIO puede transferir música a través de Bluetooth desde un teléfono móvil que soporte la tecnología A2DP. Presione el botón SRC  para seleccionar el modo de audio BT del Bluetooth. Una vez que haya vinculado el manos libres de su vehículo con su teléfono móvil, use su teléfono para reproducir, pausar, detener, saltar pista hacia delante o atrás. Cuando reciba una llamada, la música se detendrá automáticamente y podrá contestar o rechazar la llamada a través del auricular. Una vez que finalice la llamada, la música continuará. En algunos teléfonos tendrá que presionar play para iniciar la música de nuevo.
- También puede realizar una llamada saliente (esta función es compatible con algunos teléfonos que pueden realizar llamadas salientes en modo A2DP).

Especificaciones para Bluetooth

BLUETOOTH

Consumo de energía	200mA Máx
Potencia de salida	0 dBm (Clase II)
Banda de frecuencia	Banda ISM 2.4GHz ~ 2.4835GHz
Alcance	3 metros (sin obstáculos)
Estándar	Bluetooth V2.1

- **Especificaciones sujetas a cambios sin previo aviso.**

Aviso:

Nuestro Sistema Manos libres Bluetooth se adapta a las especificaciones de Bluetooth V2.1. Es compatible con perfiles como perfil Manoslibres y perfil Auricular. Sin embargo, la funcionalidad podrá quedar limitada debido a algunas especificaciones de interfaz de teléfonos específicos, incluso en teléfonos en los que las especificaciones Bluetooth y perfiles usados se ajustan a las especificaciones de nuestro Sistema Manos libres Bluetooth.

Compruebe la lista de compatibilidades o pruébelo con su teléfono en su proveedor local en caso de no aparecer mencionado en la lista.

Nota:

No se garantiza la compatibilidad y conectividad con todos los teléfonos móviles Bluetooth.

Advertencia:

Muchas jurisdicciones contemplan leyes sobre el uso del teléfono en el vehículo.

Obedezca las leyes locales. Mantenga siempre libres sus manos para operar el vehículo durante la conducción.

Lo principal durante la conducción es la seguridad en la carretera.

ESPECIFICACIONES

RADIO

FM

Rango de Frecuencia	87.5 – 107.9 MHz (USA) 87.5 – 108.0 MHz (EUR)
Sensibilidad utilizable	Mejor que 15dB en Señal/Ruido 30 dB
Separación Estéreo	25 dB a 1KHz
Relación Señal/Ruido	50 dB

AM (MW)

Rango de Frecuencia	530 – 1710 KHz (USA) 522 – 1620 KHz (EUR)
Sensibilidad utilizable	Mejor que 45dB
Relación Señal/Ruido	40 dB

GENERAL

Alimentación	DC 11- 14V
Polaridad	Tierra Negativa
Impedancia del altavoz	4 Ω
Potencia de Salida	50W x 4

AVISO:

Especificaciones sujetas a cambios sin previo aviso.